

Les bons réglages d'une herse rotative :

ZIRKON

Vitesse de travail conseillée : 6 - 10 km/h

A REGLAGES OUTIL DE TRAVAIL : Zirkon



1

Profondeur de travail mécanique :

- Régler la profondeur avec l'axe supérieur sur le bras du rouleau et l'axe inférieur pour le brider
- Régler la longueur du 3^{ème} point du tracteur pour qu'elle soit à plat voir légèrement vers l'arrière

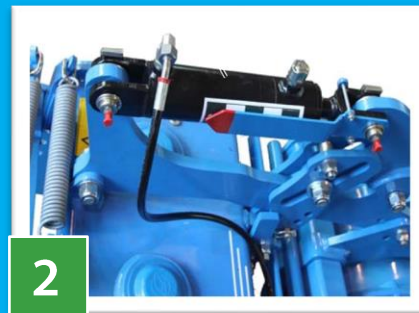

2

Profondeur de travail hydraulique :

- Par les vérins hydrauliques ajustement de la profondeur depuis la cabine
- Tige rentrée > profondeur maxi
- Tige sortie > profondeur mini



3

Boîtier vitesse :

- 2 vitesses de rotation des rotors du lamier
- 2 vitesses de régime de prise de force (540 – 1000) ou en éco
- Inversement du sens de rotation des rotors (déplacement latéral du boîtier)

	1/min	I	II
540	162	216	
750	225	300	
1000	300	400	

B REGLAGES :



4

Barre de poussée :

Le 3^{ème} point doit être réglé de façon à ce que la rotative travaille à plat voir légèrement sur l'arrière pour un meilleur émiettement.

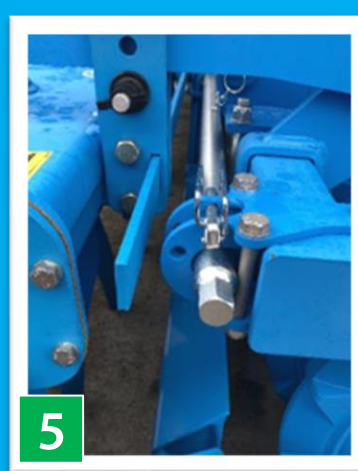

5

Planche niveleuse :

Réglage de la hauteur avec la clé de 24 (clé fournie)
Sa hauteur va dépendre de l'émiettement à réaliser et au nivellement
Réglage centralisé sur crémaillère

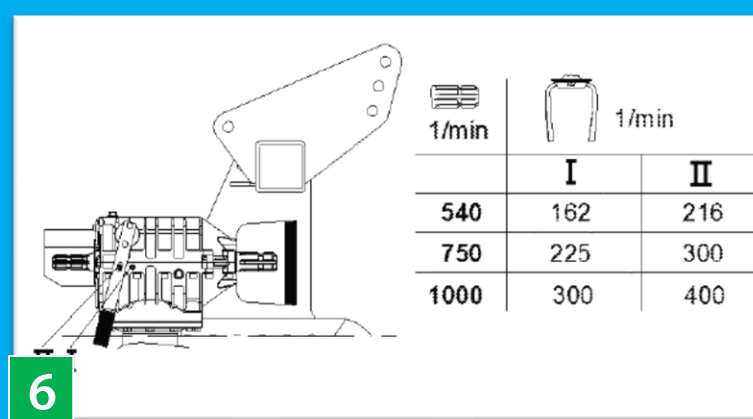

6

Vitesse Boîtier :

- Plusieurs vitesses sont possibles
- A ajuster suivant le terrain et l'émiettement voulu



7

Plaques latérales :

- Elles doivent juste effleurer le sol ou légèrement en terre
- Leurs hauteurs dépendront de l'usure des dents

C ACCOUPLEMENT SEMOIRS :

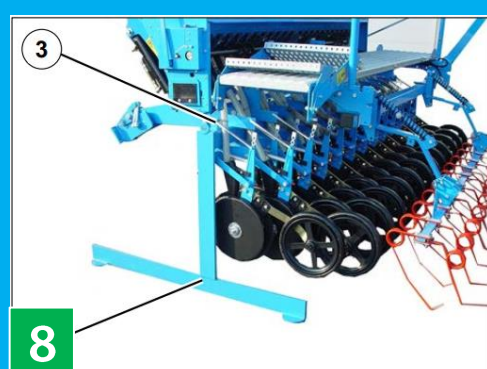

8

Béquilles :

- Pour Saphir ou Solitaire une paire de béquilles est fournie avec
- Mettre tout d'abord les béquilles dans le tube carré de la rampe de semis



9

Saphir :

- Enlever tous les faisceaux électriques et tuyaux hydraulique
- Enlever le 3^{ème} point
- Sur le cadre du rouleau enlever les plaques de sécurité verrouiller par les goupilles
- Baisser le relevage

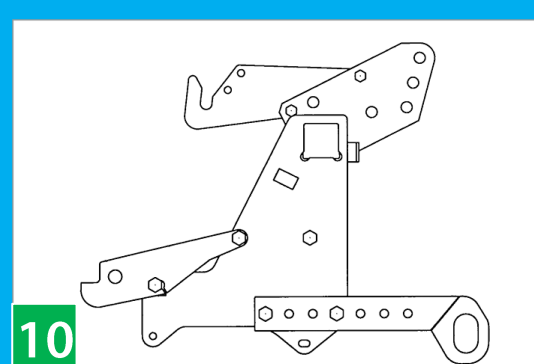

10



Solitaire :

- Enlever tous les faisceaux électriques et tuyaux hydraulique
- Enlever les deux axes inférieurs qui verrouillent l'attelage
- Baisser le relevage, le semoir se détèle tout seul du 3^{ème} point



Ce document ne dispense pas de consulter les préconisations du livret constructeur.