

AUFSATTELDREHPFLUG TITAN 18

 **LEMKEN** THE
AGROVISION
COMPANY

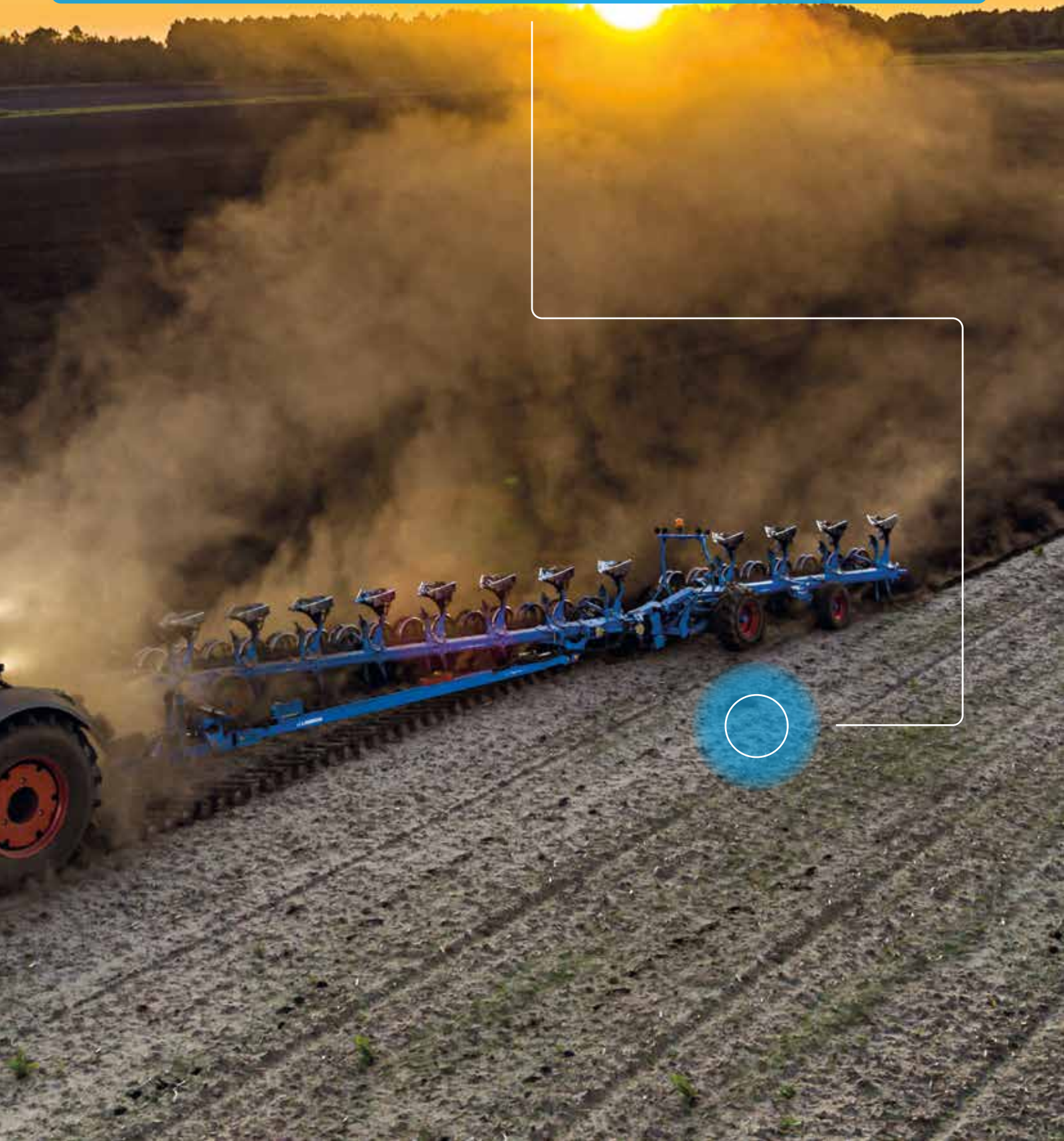



LEISTUNG IN EINER NEUEN DIMENSION

Das Konzept

Die Anforderungen an moderne Aufsatteldrehpflüge werden durch ständig wachsende landwirtschaftliche Betriebe immer größer. Individuelle Einflussfaktoren wie Ertragspotential, Niederschläge sowie unterschiedliche Fruchtfolgen führen dazu, dass die Betriebsleiter auch weiterhin auf schlagkräftige Pflugtechnik angewiesen sind.

Die Handhabung, die Arbeitsqualität und die Produktivitätssteigerung spielen eine wichtige Rolle. Mit dem **Titan 18** entspricht LEMKEN den hohen Anforderungen der Praktiker.

Die Aufsatteldrehpflüge **Titan 18** werden ausschließlich bodenschonend als Onland-Ausführung eingesetzt.

Der Aufsatteldrehpflug Titan 18

Der **Titan 18** von LEMKEN ist vierfach in der Arbeitsbreite von 33 bis 50 cm pro Körper zu verstellen. Er wird von neun- bis dreizehnfurchig in Arbeitsbreiten von 297 cm bis 650 cm auch mit der neuen hydraulischen Überlastsicherung OptiStone angeboten.

Der Aufsatteldrehpflug Titan 18 V

Am **Titan 18 V** von LEMKEN lässt sich hydraulisch stufenlos die Arbeitsbreite von 30 bis 55 cm pro Körper verstellen. Er wird von neun- bis dreizehnfurchig in Arbeitsbreiten von 270 cm bis 715 cm auch mit der neuen hydraulischen Überlastsicherung OptiStone angeboten.

Anforderungsprofile

- Der Pflug ist besonders manövrierfähig, um bei höchsten Flächenleistungen auf schmalen Vorgewenden zügig zu wenden.
- Durch die hydraulische Schnittbreiteneinstellung kann schnell und komfortabel auf unterschiedliche Bodenverhältnisse und Witterungszustände reagiert werden.
- Zunehmende Zugleistungen der Traktoren stellen bei größeren Arbeitsbreiten besonders hohe Ansprüche an die Stabilität der Pflüge.
- Die Düngereinleger lassen sich schnell, einfach und werkzeuglos verstellen.
- Der Straßentransport erfolgt sicher und ohne größere Belastungen des Traktors.
- Höhere Standzeiten der Verschleißteile führen zu Kosteneinsparungen beim Pflugeinsatz.
- Das Onland-Drehwerk ermöglicht das Einschwenken vor dem Drehvorgang (optional) und eine Traktoraußenbreite bis maximal 4,60 m.
- Kombination mit FlexPack zur direkten Rückverfestigung möglich.

STABIL, SICHER, GROSS UND WENDIG



Der stabile Pflugturm

Die durchgehende, federnde Schienenwelle Kategorie III oder IV ist einfach in der Höhe zu verstellen. Sie fängt größere Stoßbelastungen auf und schont somit Traktor und Pflugturm.

Die Drehachse ist hochvergütet, in Kegelrollen gelagert und leicht abschmierbar. Das bedeutet große Stabilität und lange Lebensdauer.



Die einfache Zugpunkteinstellung

Der horizontale Zugpunkt ist durch Umstecken eines Bolzens einfach in der Höhe zu verstellen. Dadurch kann die Hinterachse des Traktors gezielt belastet werden.

Beim Einsatz mit einer Raupe wird der Zugpunkt für eine gleichmäßige Bandbelastung weit nach unten verlegt.

Durch optimale Zugkraftübertragung bei allen Traktoren wird der Schlupf minimiert.



Das funktionssichere Drehwerk

Zwei Teleskopzylinder drehen den Pflug kraftschlüssig und schlagfrei über 180 Grad. Der benötigte Arbeitsdruck der Hydraulik ist dabei gering. Die exakte Neigungseinstellung wird mit Stellschrauben für jede Seite getrennt vorgenommen.

Mit den stabilen Abstellstützen kann der Pflug in Transportstellung einfach abgekuppelt und platzsparend untergebracht werden.

DIE ANLENKUNG



Nicht zulässig
innerhalb der EU!



Koppelwagen für Traktoren ohne Dreipunkthydraulik

Steht zum Anbau an den Traktor keine Dreipunktaufnahme zur Verfügung, können alle LEMKEN **Titan 18** Pflüge auch mit einem **Koppelwagen** ausgerüstet werden. Der Koppelwagen übernimmt dann die Funktion des Aushebens, welche sonst über die Dreipunktaufnahme ausgeführt wird. Durch die Breite über 3 m und die Länge über 18 m ist ein Gesamttransport im öffentlichen Straßenverkehr nicht zulässig.



Traktionsverstärker, optional

Die Titan 18 Pflüge lassen sich optional mit einem Traktionsverstärker ausrüsten. Ein zusätzlicher Hydraulikzylinder überträgt Gewicht auf die Hinterachse des Traktors. Die Traktion des Schleppers wird so verstärkt.

Hebt die Hydraulik den Pflugrahmen über das Fahrwerk/Mittelteil an, wird der Druck im Traktionsverstärker automatisch abgelassen. Die Standsicherheit des Traktors ist jederzeit

gewährleistet. Beim Ablassen des Fahrwerks/Mittelteils wird der Druck automatisch wieder aufgebaut.

IMMER RICHTIG GELAGERT



Stufenlos einstellbare Arbeitsbreite

Die Rahmenplatten für die Lagerung der Halmtaschen sind am Rahmen angeschraubt. Dadurch werden eine große Stabilität, erhöhte Dauerfestigkeit und eine hohe Passgenauigkeit erreicht. Der Drehpunkt der neben dem Rahmen gelagerten Halmtaschen liegt nahe zum Körper. Dadurch sind Lagerstellen und Bauteile nur geringen Belastungen ausgesetzt. Die Arbeitsbreite ist über einen doppelt wirkenden Hydraulikzylinder stufenlos einstellbar.

Die variable Lagerung

Der Hauptlagerbolzen der Schwenktasche ist mit Aufspannbuchsen versehen und mit den Rahmenplatten verdrehsicher verspannt. Die Schwenktasche ist mit fest verspannten Bundbuchsen ausgerüstet. Die beiden ineinanderlaufenden Buchsen der Schnittbreitenverstellung garantieren eine hohe Lebensdauer. Bei Verschleiß kann jedes Teil separat ausgetauscht werden.

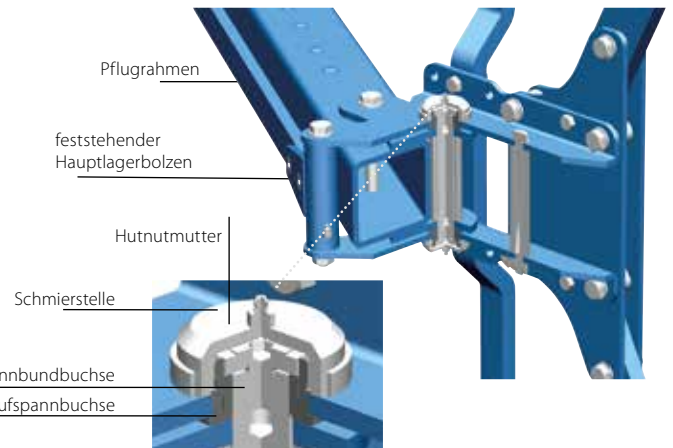

Die Verstelltaschen

Die feste Verschraubung der Verstelltaschen mit dem Rahmen sorgt für große Stabilität, zuverlässige Dauerfestigkeit und hohe Passgenauigkeit. Nach Lösen der Zentralschraube können vier Arbeitsbreiten zwischen 33 und 50 cm (je nach Körperabstand) eingestellt werden. Düngereinleger und Scheibenseche passen sich automatisch mit an.

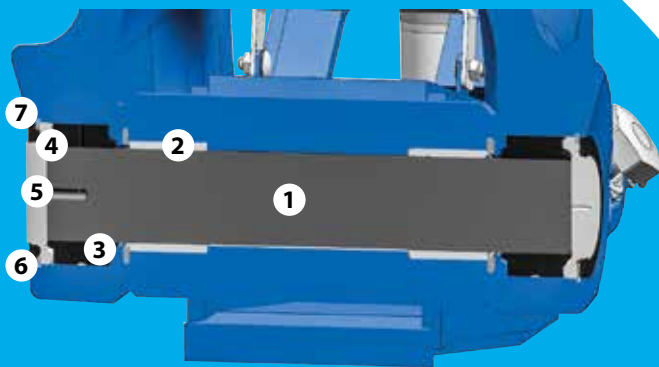

- | | |
|---------------------|------------------|
| 1 Bolzen | 5 Deckel |
| 2 Buchse | 6 Sicherungsring |
| 3 Radialgelenklager | 7 Dichtscheibe |
| 4 O-Ring | |

Höchste Einsatzsicherheit

Alle Hauptlagerstellen sind mit hochfesten Radialgelenklagern ausgestattet. Sie sind besonders langlebig und garantieren eine hohe Einsatzsicherheit.



DETAILS FÜR ALLE VERHÄLTNISSE



Die Einstellung der Vorderfurchenbreite

Die Vorderfurchenbreite bzw. der Abstand des Traktors zur Furchenkante kann mit einer Spindel oder hydraulisch vom Traktorsitz aus erfolgen.



Das Rahmenkreuzgelenk

Der Aufsatteldrehpflug **Titan 18** zeichnet sich durch die perfekte Boden-anpassung auch in kuppertem Gelände aus. Das Rahmengelenk zwischen dem vorderen und hinteren Pflugteil ermöglicht das Einknicken sowohl in der Arbeitstiefe als auch in Fahrtrichtung.

Der Lagerbolzen ist in hochvergüteten Führungselementen gelagert. Für den Wendevorgang wird das Rahmengelenk automatisch über einen doppelt wirkenden Zylinder verriegelt.

Durch das Rahmengelenk wird die Arbeitstiefe auf der gesamten Pflugbreite immer exakt eingehalten.



Die gleichmäßige Arbeitstiefe

Die genaue Arbeitstiefeneinstellung erfolgt sowohl am Fahrwerk als auch am hinteren Stützrad feinstufig und werkzeuglos über Steckstifte.

Das hintere Stützrad wird beim Einsetzen des Pfluges automatisch in die Arbeitsposition gebracht. Ein unerwünschtes Umschwenken des Rads nach vorne beim Pflügen auf unebenem Gelände wird ausgeschlossen.

BODENSCHONENDES PFLÜGEN IM ONLAND-BETRIEB



Die für den Einsatz von **Titan**-Pflügen erforderlichen größeren Traktoren sind in der Regel mit breiten Bereifungen mit 710 mm, 800 mm oder mehr, Zwillingsrädern oder Raupenlaufwerken ausgestattet. Diese Räder haben nicht genügend Platz in der Furche und erzeugen durch Überfahren von gelockertem Boden und an den Furchenkanten schädliche Bodenverdichtungen. Zwillingsräder oder Raupenlaufwerke erfordern grundsätzlich den Onland-Einsatz. Deshalb ist der Titan speziell für den Onland-Einsatz konzipiert. Dank der ansteigenden Verbreitung von GPS Spurführungssystemen auf Traktoren kann mittlerweile annähernd jeder Großbetrieb die Vorteile vom Onland-Pflügen nutzen.

Mit Arbeitsbreiten bis zu 7,15 m sind die **Titan**-Pflüge bestens geeignet für höchste Flächenleistungen. Das Onland-Drehwerk gewährleistet eine präzise und sichere Pflugdrehung und schont dabei Traktor und Pflug. Es ermöglicht das Einschwenken vor dem Drehvorgang (optional) und eine Traktorausßenbreite bis maximal 4,60 m.



BEDIEN- KOMFORT

Der hintere Pflugrahmen

Das Rahmenkreuzgelenk ermöglicht neben der Niveaueinstellung des Pfluges in Arbeitsstellung und dem Absenken des vorderen Pflugrahmens auch ein separates Ausheben des hinteren Pflugrahmens durch die elektronische Pflugsteuerung. Somit lässt sich beispielsweise in eine Richtung mit 12 und in die andere Richtung mit nur 8 Körpern pflügen.



Der Pflug am Vorgewende

Am Vorgewende wird der vordere Pflugrahmen zuerst vorne, dann hinten ausgehoben. Danach wird der hintere Pflugrahmen ausgehoben und das Rahmenkreuzgelenk gesperrt. Anschließend wird der Pflug gedreht. Durch das zeitgesteuerte Ausheben bzw. Absenken wird das bei großen Pflügen sonst sehr große Einsatzdreieck am Vorgewende wesentlich reduziert. Für den optimalen Einsatz des **Titan 18** mit elektronischer Pflugsteuerung ist an der Zugmaschine eine Load-Sensing-Hydraulik von Vorteil.



Die wirtschaftlichen Pflugkörper

Der Dural-Körper

Der Körperrumpf der Dural-Körper ist vergütet und somit äußerst stabil. Die Pflugkörper sind im Angriffswinkel verstellbar und gewährleisten immer einen guten Einzug des Pfluges. Der glatte Übergang vom Schar zum Streichblech und die widerstandsarme Form machen den Pflug noch leichtzügiger. Die Streichbleche aus gehärtetem Borstahl sind verschleißarm und haben keine Schrauben in den Hauptverschleißzonen. Die extragroße Streichblechkante ist einzeln auswechselbar.

Der Streifenkörper

Die Streifen des Streifenkörpers sind aus dickem, vollständig durchgehärtetem Borstahl und einzeln austauschbar. Streifenkörper und Normalstreichbleche basieren auf dem gleichen Grundkörper. Die Befestigungsschrauben liegen tief versenkt, um den festen Sitz der Streifen für extrem lange Nutzung zu garantieren. Hohe Materialverdichtung und starke Verfestigung garantieren Bruchsicherheit und Verschleißfestigkeit. Die überlappende Passung verhindert, dass sich Wurzeln oder Fremdkörper festsetzen. Die Verschleißzonen der Scharblätter sind wesentlich größer als bei herkömmlichen Scharen.



Der Körperaufbau

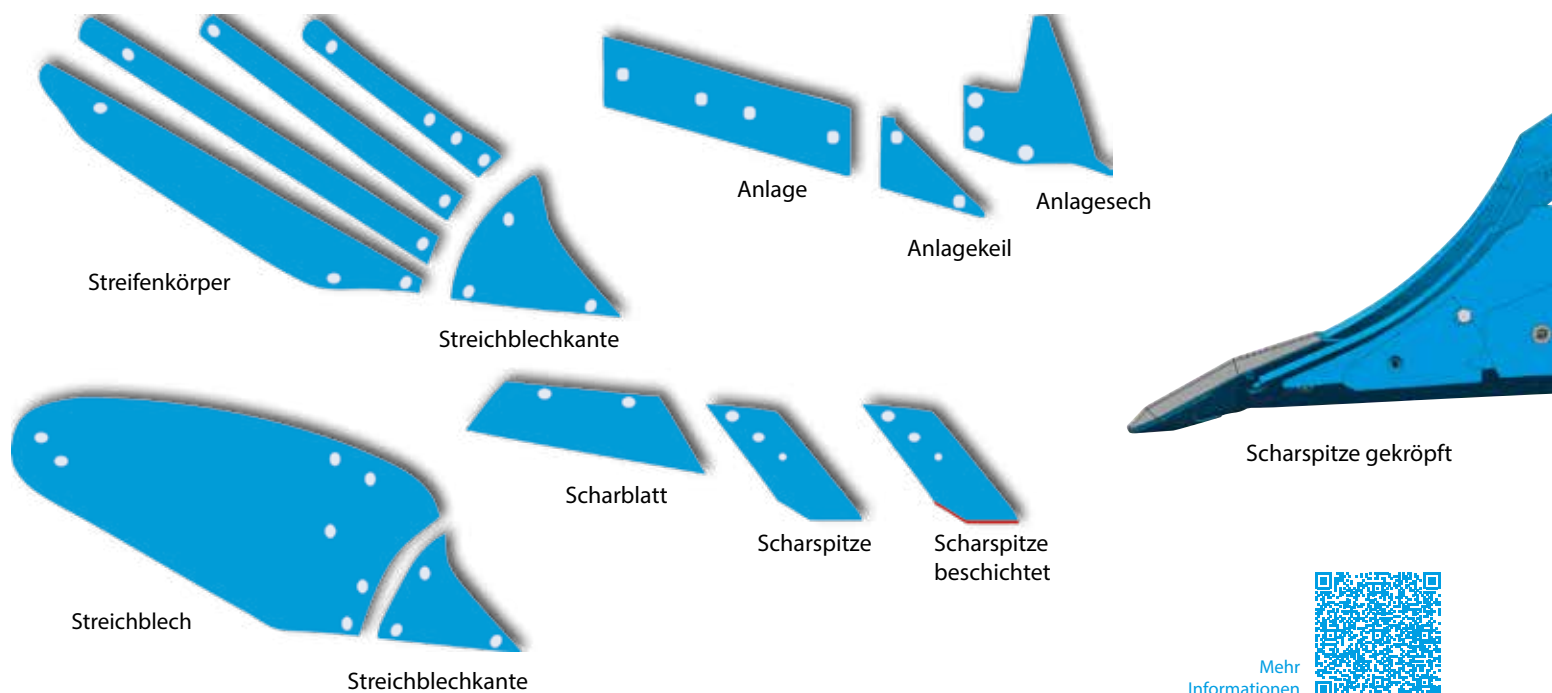

Die auswechselbare **Scharspitze** garantiert durch Material, Querschnitt und Formgebung geringen Verschleiß und gutes Einzugsverhalten. Die extrabreiten **Anlagen** mit großer Auflagefläche sorgen für eine bessere Pflugführung. Sie sind vierfach wendbar.

Ein wesentlich größerer Verschleißflächenanteil ermöglicht eine optimale Ausnutzung des **Anlagesechs**. Die Befestigung liegt im Schatten der Schneidwerkzeuge und ist somit vor Verschleiß und Beschädigung geschützt. Durch die schräg nach hinten und nach oben offene Schneidkante können keine Steine, Wurzeln etc. einklemmen.

Eine spezielle Aufpanzerung an der **Scharspitze** sorgt für hohe Standzeiten und eine deutlich höhere Wirtschaftlichkeit. Die **Scharspitze** wird einseitig von unten beschichtet. Dadurch entsteht ein selbstschärfender Effekt.



DuraMaxx – der bessere Pflugkörper

Die DuraMaxx Körper stehen für ein besonderes Pflugkörperkonzept, das eine Erhöhung der Standzeiten um 150 % und eine Verkürzung der Rüstzeit von bis zu 80 % ermöglicht.

Die DuraMaxx Teile werden aus wesentlich härterem Stahl als bisher hergestellt. Dies wurde möglich, da auf eine Schwächung des Materials durch Bohrungen und Stanzungen verzichtet wird. Streichbleche und Streifen werden vollständig vom Körperumpf getragen und sind nicht mehr tragender Teil des Pflugkörpers. Sie haben ausschließlich die Funktion, den Boden zu wenden. Sie können nahezu komplett verbraucht werden, ohne dass die Stabilität des Pflugkörpers leidet.

IMMER GUT AUSGERÜSTET

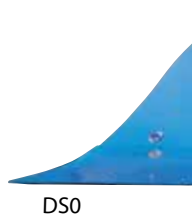

Düngereinleger für verstopfungsfreies Pflügen

- Die Düngereinleger mit unterschiedlichen Scharlängen sorgen auch unter schwierigen Bedingungen für verstopfungsfreies Pflügen.
- Die besondere Form der Schare minimiert den Verschleiß und erhöht die Standzeit. Ihre Arbeitsweise bewirkt einen sehr guten Erdfloss.
- Das speziell geformte Streichblech teilt die organische Masse und legt diese sauber ein.
- Für klebrige Bodenverhältnisse und Böden, die wenig Druck auf den Düngereinleger erzeugen, ist ein Streichblech aus Kunststoff erhältlich.



Werkzeuglose Verstellung der Düngereinleger

Arbeitstiefe und Winkelstellung werden unabhängig voneinander werkzeuglos eingestellt. Die Arbeitstiefeneinstellung erfolgt stufenweise mit einem Bolzen am Flachhalm. So werden alle Düngereinleger am Pflug ohne weiteres Ausrichten und Nachmessen einheitlich eingestellt. Die Wurfwinkelstellung ändert sich dabei nicht.



Kein Verdrehen des Düngereinlegers

In der Ausstattung mit Düngereinleger ist der Titan mit stabilen Flachhalmen ausgerüstet, die durch zwei Schrauben mit dem Rahmen verbunden sind. Der Flachhalm verhindert ein Verdrehen des Düngereinlegers. Zum Pflügen ohne Düngereinleger kann er schnell abgebaut werden.



Einlegehände für verstopfungsfreie Arbeit

Die Einlegehände sind direkt am Körperhalm montiert und vielseitig einstellbar. Sie sorgen für verstopfungsfreie Arbeit und sauberes Einlegen von Pflanzenmaterial. Für klebrige Bodenverhältnisse sind die Einlegehände auch in Kunststoffausführung erhältlich.

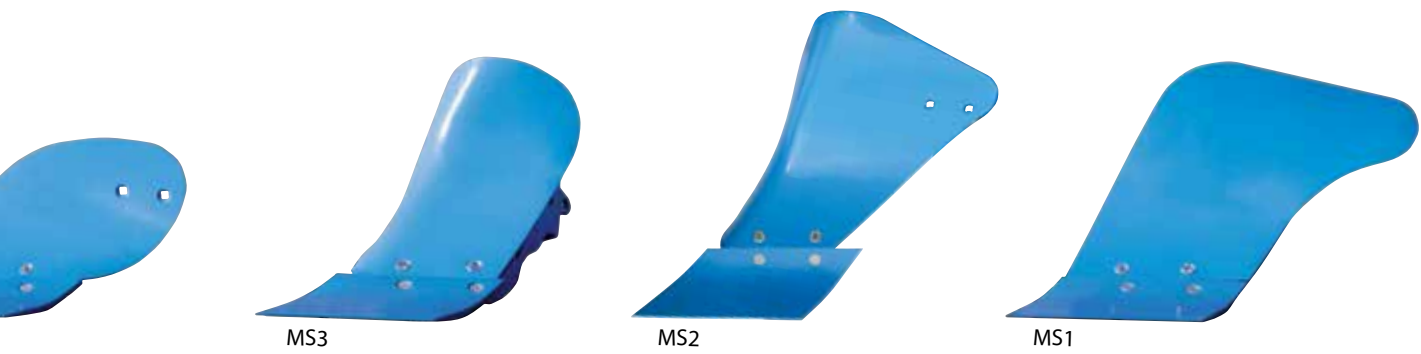

MS3

MS2

MS1

Das Scheibensech

Das glatte Scheibensech ist seitlich gesickt. Damit wird ein permanenter Antrieb auch beim Schneiden von viel organischer Masse erreicht. Die Tiefeneinstellung erfolgt durch senkrecht Schwenken der Scheibensecharme, die mit einer Schraube in der Verzahnung feststellbar sind. Die auf der ungepflügten Seite angeordnete glatte Lagerung ist gegen Verschmutzung doppelt abgedichtet.

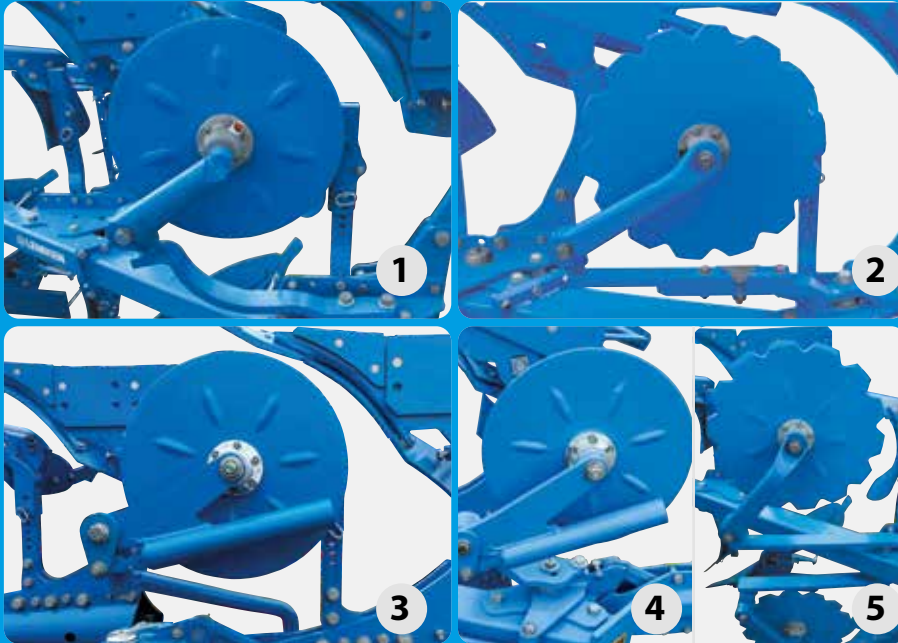

Die **Scheibenseche** sind in verschiedenen Ausführungen und Anbaupositionen erhältlich:

- 1) **Ø 500 mm**, neben Düngereinleger
- 2) **Ø 590 mm**, vor/neben Düngereinleger einstellbar
- 3) **Ø 500 mm**, am U-Element neben Düngereinleger
- 4) **Ø 500 mm**, gefedert vor Düngereinleger
- 5) alle Durchmesser wahlweise in gezackter Form

Untergrunddorn für gute Lockerung

Durch seine spezielle Form erzielt der Untergrunddorn einen besonders guten Lockerungseffekt. Der Untergrunddorn ist in der Tiefe werkzeuglos verstellbar und kann bei Bedarf auch einfach werkzeuglos abgenommen werden. Alle Verschleißteile können einzeln ausgewechselt werden. Der Halmschutz verhindert Verschleiß am Halm.

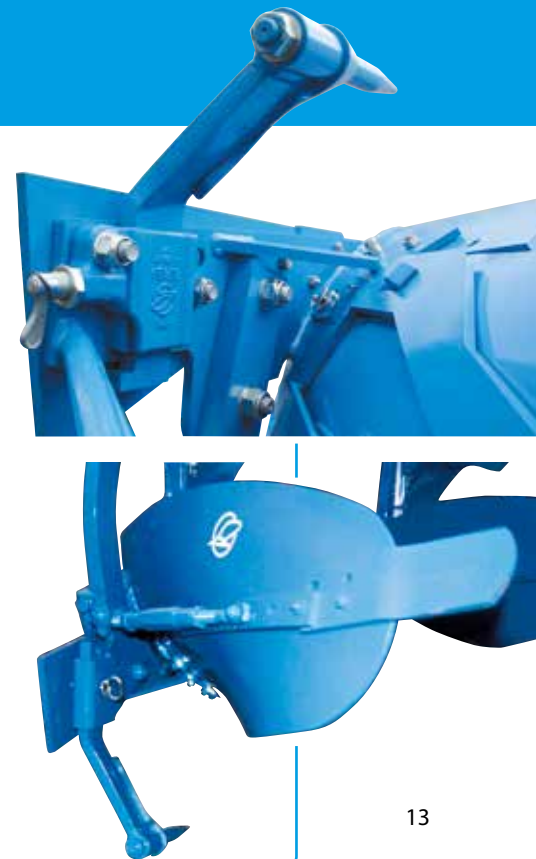
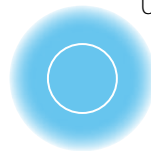

GUT UND SICHER AUF ACKER UND STRASSE



Wenn's mal ein bisschen später wird:

Vier LED-Arbeitsscheinwerfer sorgen für eine gute Sicht bei Dunkelheit.



Das Fahrwerk

Die großzügig dimensionierten Aufsattelräder minimieren den Bodendruck bei der Pflugarbeit und gewährleisten die erforderliche Sicherheit beim Straßentransport. Die Fahrwerksachse wird mit Reifen 400/70 R 20 ausgestattet. Zum schnellen und sicheren Straßentransport wird der **Titan 18** in die Mittelstellung gedreht und über zwei Absperrventile verriegelt. Er kann sicher (wie ein Einachsanhänger) hinter dem Traktor gefahren werden. Traktor und Pflug werden so wirksam vor Überlastungen geschützt.

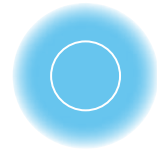

MIT HYDRAULISCHER ÜBERLASTSICHERHEIT VIELSEITIG UND KOMFORTABEL

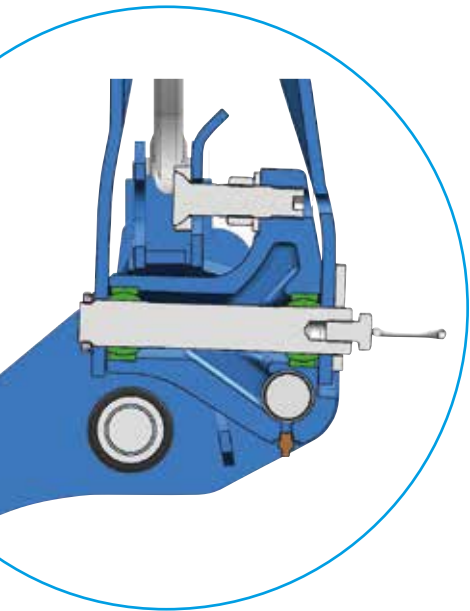

Präzise Pflugarbeit und höchste Einsatzsicherheit

Das geschlossene System mit hochstabilen Halmplatten ist zuverlässig vor Schmutz und Fremdkörpern geschützt. Eine neu konstruierte Schwenktasche sorgt für hohe horizontale und vertikale Auslösekräfte bei gleichzeitiger stabiler Pflugführung. Die Lagerung erfolgt mittels hochfester, gut zugänglicher Radialgelenklager. Der Pflugkörper ist fest mit dem dreidimensionalen Lagerpunkt verbunden, was ein entscheidender Vorteil gegenüber den am Markt üblichen Überlastsicherungen mit Vierpunktauflage ist.

- Präzise Körperausrichtung
- Stabile und sichere Pflugführung
- Kein Aushaken des Elements
- Einfache Wartung für eine lange Lebensdauer und hohe Einsatzsicherheit



ÜBERLASTSICHERUNG OPTISTONE:

L

Hohe vertikale und horizontale Auslösekräfte

Grundlage der OptiStone Überlastsicherung ist eine neue Schwenktasche, welche mit hohen Auslöse- und Wiedereinzugskräften für ein weiches, stoßfreies Auslösen beim Auftreffen auf ein Hindernis sorgt. Das schont Traktor und Pflug.

Das Überlastelement weicht dabei problemlos gleichzeitig bis zu 37 cm nach oben und 20 cm zur Seite aus. Selbst bei tiefer Pflugarbeit ist genügend Ausweichraum vorhanden, um eine durchgehend störungsfreie Arbeit zu gewährleisten.

Die hohen Auslösekräfte lassen sich bequem und stufenlos vom Traktorsitz aus an wechselnde Bedingungen anpassen.



TITAN 18

TECHNISCHE DATEN

Bezeichnung	Arbeitsbreite pro Furche ca. cm	Körperabstand cm	Anzahl Furchen	Gewicht ca. kg
Titan 18				
Titan 18 6+3 / 100	33, 38, 44, 50	100	6+3	5.220
Titan 18 6+3+1 / 100	33, 38, 44, 50	100	6+3+1	5.665
Titan 18 6+4 / 100	33, 38, 44, 50	100	6+4	5.665
Titan 18 6+4+1 / 100	33, 38, 44, 50	100	6+4+1	6.110
Titan 18 7+4 / 100	33, 38, 44, 50	100	7+4	6.110
Titan 18 7+4+1 / 100	33, 38, 44, 50	100	7+4+1	6.556
Titan 18 8+4 / 100	33, 38, 44, 50	100	8+4	6.556
Titan 18 U				
Titan 18 U 6+3 / 100	33, 38, 44, 50	100	6+3	5.823
Titan 18 U 6+3+1 / 100	33, 38, 44, 50	100	6+3+1	6.335
Titan 18 U 7+3 / 100	33, 38, 44, 50	100	7+3	6.335
Titan 18 U 7+3+1 / 100	33, 38, 44, 50	100	7+3+1	6.847
Titan 18 U 8+3 / 100	33, 38, 44, 50	100	8+3	6.847
Titan 18 U 8+3+1 / 100	33, 38, 44, 50	100	8+3+1	7.293
Titan 18 V				
Titan 18 V 6+3 / 100	30 - 55	100	6+3	5.440
Titan 18 V 6+3+1 / 100	30 - 55	100	6+3+1	5.910
Titan 18 V 6+4 / 100	30 - 55	100	6+4	5.910
Titan 18 V 6+4+1 / 100	30 - 55	100	6+4+1	6.380
Titan 18 V 7+4 / 100	30 - 55	100	7+4	6.380
Titan 18 V 7+4+1 / 100	30 - 55	100	7+4+1	6.850
Titan 18 V 8+4 / 100	30 - 55	100	8+4	6.850
Titan 18 V 8+4+1 / 100	30 - 55	100	8+4+1	7.320
Titan 18 V U				
Titan 18 V U 6+3 / 100	30 - 55	100	6+3	6.043
Titan 18 V U 6+3+1 / 100	30 - 55	100	6+3+1	6.580
Titan 18 V U 7+3 / 100	30 - 55	100	7+3	6.580
Titan 18 V U 7+3+1 / 100	30 - 55	100	7+3+1	7.117
Titan 18 V U 8+3 / 100	30 - 55	100	8+3	7.117
Titan 18 V U 8+3+1 / 100	30 - 55	100	8+3+1	7.654

WIR SIND **FÜR SIE DA**

Mit hochwertigen Original-Verschleißteilen

Mit unseren LEMKEN Original-Verschleißteilen bleibt Ihr LEMKEN Gerät, was es ist: ein Original. Egal, welche Maschine ein Ersatzteil benötigt, wir sorgen dafür, dass die Originalteile für alle LEMKEN Geräte stets verfügbar sind. Und das nicht nur für kurze Zeit, sondern jahrelang.

Mit Schneller ErsatzTEILversorgung

Die richtigen Teile zum richtigen Zeitpunkt am richtigen Ort – das verstehen wir unter zuverlässigem Ersatzteilservice. Durch unsere professionelle Logistikabwicklung sichern wir eine schnelle und flächendeckende Ersatzteilversorgung – wann und wo Bedarf entsteht.





LEMKEN 12/22 17516614/de Alle Angaben, Maße und Gewichte sind Gegenstand fürwährender technischer Weiterentwicklung und daher unverbindlich. Die Gewichtsangaben beziehen sich immer auf die Grundausführung. Änderungen bleiben vorbehalten.

LEMKEN GmbH & Co. KG
 Weseler Straße 5
 46519 Alpen, Deutschland
 Tel. +49 2802 81-0
 Fax +49 2802 81-220
 info@lemken.com
 www.lemken.com

**ERFAHREN SIE HIER
 MEHR ÜBER UNSERE
 DATENSCHUTZBE-
 STIMMUNGEN BEI DER
 MASCHINENÜBERGABE**



Ihr LEMKEN Fachhändler:

Blank area for the dealer's name and contact information.